

1

2

3

4

A

B

C

D

E

F

3 mm Federweg der Nadel fuer Massausgleich

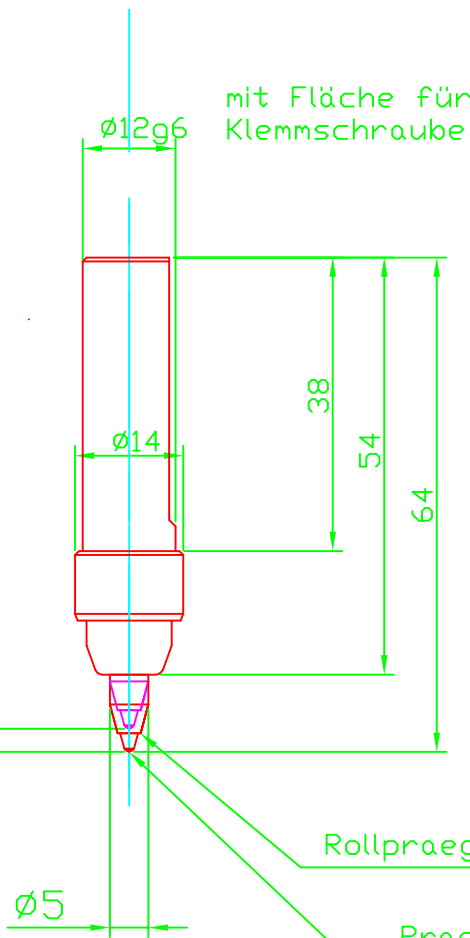

Rollpraee-Nadel N-RMB/12

Praegekugel-Durchmesser 1 mm

(Verwendungsbereich)			(Zul. Abw.)		(Oberfl.)		Maßstab %		(Gewicht)	
							(Werkstoff, Halbzeug) (Rohteil-Nr) (Modell- oder Gesenk-Nr)			
			Datum		Name		gravostar RMB-12			
			Bearb. 24.04.10		seh					
			Gepr. 21.05.10		sch					
			Norm							
			SEH Technik GmbH		62-520-00				Blatt	
			CH-9242 Oberuzwil SG							
Zust.	Änderung	Datum	Name	(Urspr.)		(Ers. f.)		(Ers. d.)		