

1

2

3

4

A

B

C

D

E

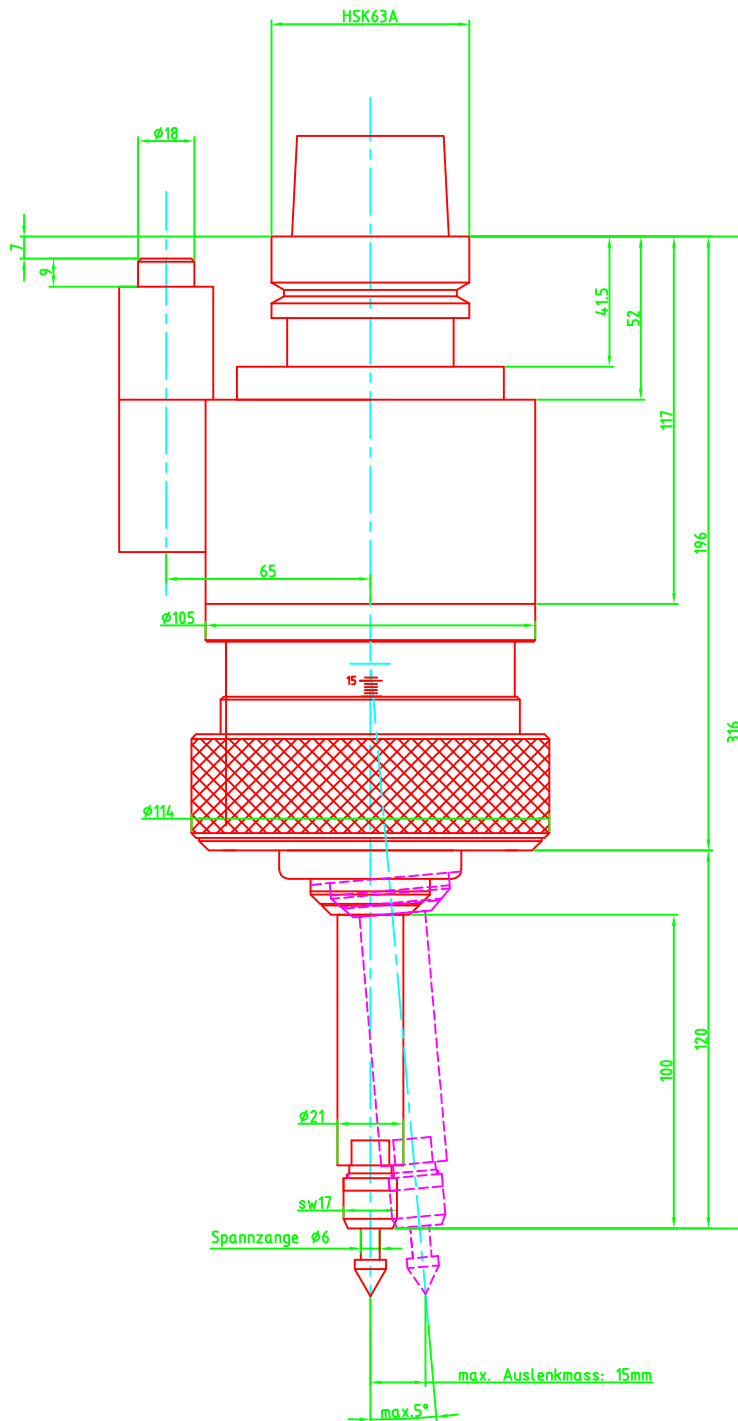

(Verwendungsbereich)

(Zul. Abw.)

(Oberfl.)

Maßstab %

(Gewicht)

(Werkstoff, Halbzeug)
(Rohteil-Nr)
(Modell- oder Gesenk-Nr)

Datum

Name

Bearb. 20.12.10 sch

Gepr. 21.04.11 sch

Norm

engraflexx SX-HSK63

F

SEH Technik GmbH
CH-9242 Oberuzwil SG

91-520-00 / HSK63

Blatt

Bl.

Zust.

Änderung

Datum

Name

(Urspr.)

(Ers. f.)

(Ers. d.)